

Informatik-I

Einführung in das Programmieren

Technische Grundlagen der Informatik

Harald Gall, Burkhard Stiller

Institut für Informatik

seal.ifi.uzh.ch/info1



University of Zurich
Department of Informatics



Ziele dieser LV

- Die wichtigsten **Konzepte des Programmierens** kennen
- Die erste **Programmiersprache** beherrschen: **Java**
- Grundlegende Konzepte von Design, Implementation und Evolution von **Software-Systemen** kennen

- Software und Hardware näher verstehen
- **Computer Architekturen**, Rechnerstrukturen, Rechnerorganisation kennen

- **Grundlagen** fürs Informatik-Studium

Praktische Informationen



University of Zurich
Department of Informatics



Organisation

Dozierende	Prof. Harald Gall	Prof. Burkhard Stiller
Assistierende	Michael Würsch	Fabio Hecht
Tutoren	Teaching Assistants	
Zeit und Ort	Di 12-14 und Mi 12-15	
AP/ECTS	9	
Anmeldung	1. Modulanmeldung via Assessment-Buchung 2. Anmeldung in eine Übungsgruppe via OLAT	
Übung	Details siehe Web-Seite der Übungen	

Unterlagen zur LV

- Web-Seite für Vorlesung und Übungen
<http://seal.ifi.uzh.ch/info1/>
- Vorlesungsmaterial:
 - Vorlesungsfolien und 2 Bücher:
 - Walter Savitch, Frank M. Carrano,
Java: An Introduction to Problem Solving & Programming, 5/e, Pearson, 2008
 - H. Herold, B. Lurz, J. Wohlrab,
Grundlagen der Informatik, Pearson, 2007
- Übungsmaterial:
 - Übungsblätter, Beispiel-Lösungen



Übungen

- Wöchentliche Übungen
- Lösung und Besprechung von Übungsbeispielen mit Teaching Assistants
- Ablegen von Zwischentests
- Übungen und Tests am Computer

Das Team

- Professoren

- Harald Gall (EPROG)
- Burkhard Stiller (TGI)

- Assistenten

- Michael Würsch (EPROG)
- Fabio Hecht, Martin Waldburger (TGI)

- Teaching Assistants & Tutoren

- Markus Cadonau, Yves Bilgerig
- Stefan Hildebrand, Johanna Gaudenz, Manuel Gugger, Christoph Moser, Marc Tobler, Pascal Muther

Anmeldung

- Web-Seite der LV genau studieren und entsprechend anmelden
- 2 Anmeldungen erforderlich
 - Für das Modul „Informatik-I“ (ECTS Punkte)
 - und für die Übung via OLAT (Übungsgruppe und -zeit)
- Mathematiker buchen „Programmierung für Mathematik“

Übungen

- Wöchentliche Übungen
- Einzelarbeit in Übungsgruppen
- Zwischentests
- Endklausur = Assessmentprüfung
- Übungsstunden mit Teaching Assistants/Tutoren
 - für Fragen,
 - Vor- und Nachbesprechungen der Beispiele,
 - sowie für zusätzliche Beispiele
- Tipp: **Nutzen Sie die Übungsstunden aktiv!**

Computer und Software



University of Zurich
Department of Informatics



Software Ingenieure bauen Maschinen

- Unsere Maschinen kann man nicht berühren – sie sind immateriell
- Sie sind aber trotzdem **Maschinen**
- Wir nennen sie **Programme** oder Systeme

- Um ein Programm auszuführen braucht man eine physikalische Maschine: einen **Computer**
- Computer und Peripherie: **Hardware**
- Programme und der damit verbundene Intellektuelle Wert: **Software**

Software überall

- Banken: Verwalten Millionen von Konten
- Handel: Entscheidet über Kauf oder Verkauf
- Transport: Kontrolliert Züge, Flugzeuge...
 - Moderne Autos enthalten in ihren Systemen Millionen Zeilen von Programm-Code
- Reisen: Luftfahrt, Eisenbahn, Hotel-Reservierungen
- Staat: Steuerverwaltung, Verwaltung von Gesetzen...
- Medizin: Patientenverwaltung
- Schule
- Unterhaltung
- Information
- etc.

Computer

- Computer sind universelle Maschinen. Sie führen das Programm, das man ihnen eingibt, aus.
- Die Vorstellungskraft ist die einzige Grenze
- Die guten Neuigkeiten:
 - Der Computer wird **genau** das tun, was das Programm sagt

Size of Operating Systems (LOC)

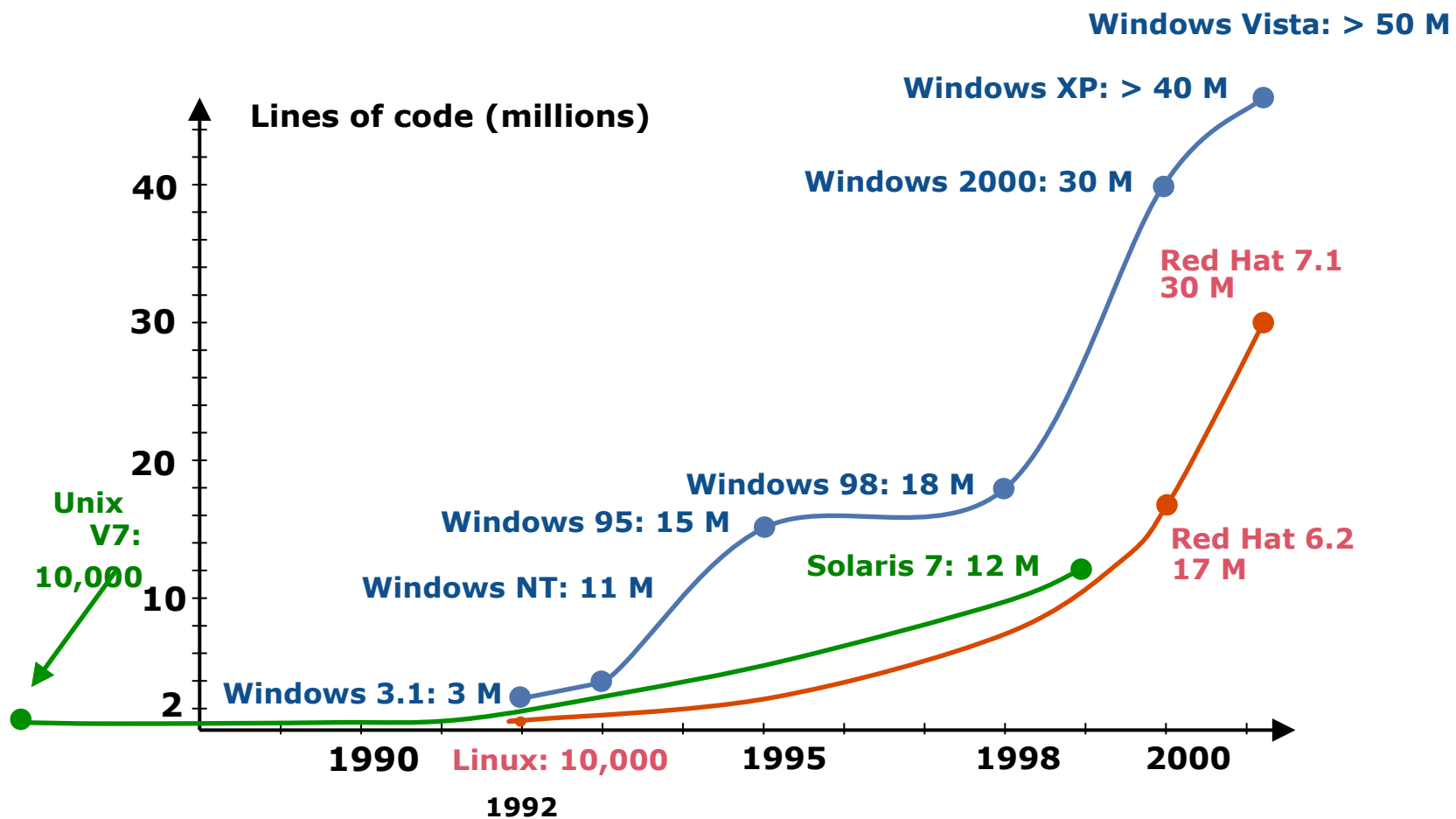

Moore's "Law"

= Ungefähre Verdoppelung der Power der Prozessoren, bei vergleichbarem Preis, alle 18 Monate

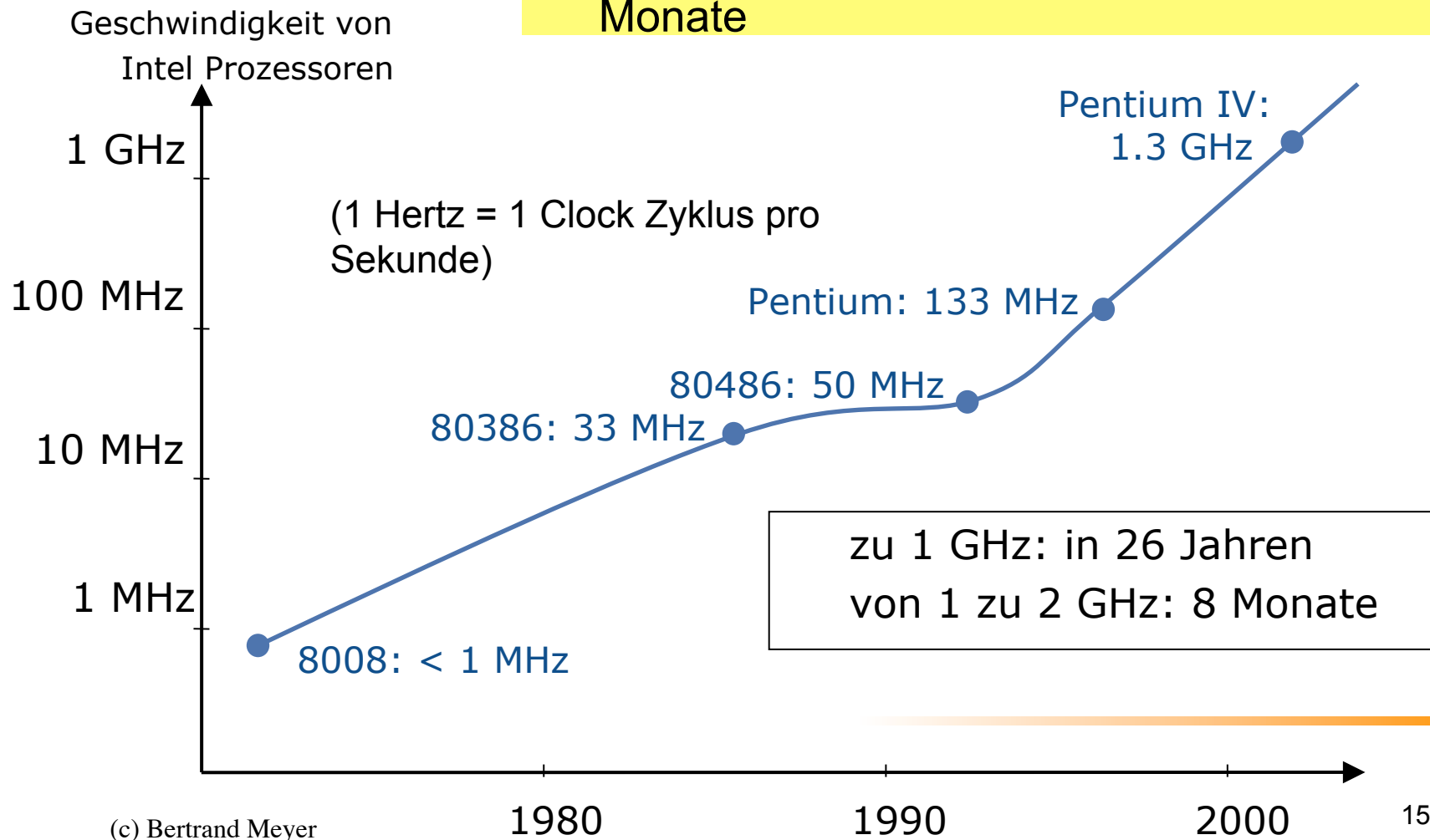

Von NetBurst zu Multi-Core

- Taktfrequenz-Wettrüsten Ende der 1990er
 - AMD Ur-Athlon vs. Intel (hohe Taktfrequenzen - und geringere Effizienz)
 - Pentium 4 (1,5 GHz in 2000, 4 GHz in 2002)
 - 2004 Ende vom NetBurst - stattdessen hohe Rechenkraft *pro Taktzyklus*
- Hyper-Threading
- Dual-Kern-Prozessoren
(“Conroe“-Kern, bis 2,93 GHz)
Intel Xeon vs. AMD Opteron
- Quad-Kern-Prozessoren

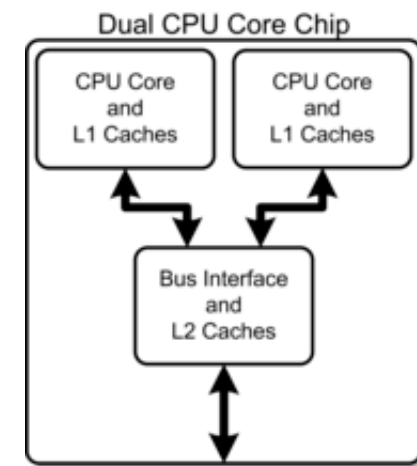

Quelle: c't 16/2006

Allgegenwärtige Vorurteile & Ausreden

- “Computer sind intelligent”

Fakt: Computer sind weder intelligent noch dumm. Sie führen nur Programme aus, die von Menschen geschrieben werden. Diese Programme reflektieren die Intelligenz ihrer Autoren.

Die Grundoperationen eines Computers sind sehr elementar (speichere diesen Wert, addiere diese beiden Zahlen).

- “Der Computer ist abgestürzt”

- “Der Computer erlaubt das nicht”

- “Der Computer hat die Datei verloren”

- “Der Computer hat die Datei kaputt gemacht”

Computer machen keine Fehler*....

- Programme machen auch **keine** Fehler
- Programmierer **machen** Fehler

- * In der Tat: Hardware kann Fehler haben, aber das ist viel seltener als Programm-Fehler

Computer

- Computer sind universelle Maschinen. Sie führen das Programm, das man ihnen eingibt, aus.
- Die Vorstellungskraft ist die einzige Grenze
- Die guten Neuigkeiten:
 - Der Computer wird **genau** das tun, was das Programm sagt
 - Er wird es sehr schnell tun
- Die schlechten Neuigkeiten:
 - Der Computer wird *genau das* tun, was das Programm sagt
 - Er wird es *sehr schnell* tun

Software schreiben ist schwer

- Programme **stürzen ab**
- Programme, die **nicht abstürzen**, funktionieren aber auch nicht unbedingt richtig
- Schlecht funktionierende Programme haben bereits Opfer gefordert (Medizinbereich)
 - Ariane 5, am 4. Juni 1996: Millionen Dollar Schaden wegen einem einfachen Programmfehler (Konvertierung 64-bit float auf 16-bit integer)
- **Programmierer** sind verantwortlich fürs korrekte Funktionieren ihrer Programme
- Das Ziel diese Kurses ist nicht Ihnen Programmieren beizubringen, das Ziel ist dass jede/r **gut programmieren** lernt!

Wo ist das Programm?

- **Gespeichertes Programm:** das Programm ist im Speicher. “Ausführbare Daten”
- Der Computer kann, mit Hilfe von einigen grundlegenden Programmen (**dem Betriebssystem**) das Programm im Speicher finden und es ausführen
- Ein Programm kann in verschiedenen Formen im Speicher erscheinen:
 - **Source Code:** in menschen-lesbarer Form (in der Programmiersprache geschrieben)
 - **Ziel Form, Maschinen Code, Objekt Form:** vom Computer ausführbare Form
- **Compiler** verwandeln Quelltext in Maschinen-Code

Software Engineering

Software, die

- korrekt ist,
tut was sie soll!
- erweiterbar ist,
ist einfach zu ändern!
- lesbar ist,
kann von anderen Programmierern einfacher
verstanden werden!
- wiederverwendbar ist,
muss nicht das Rad neu erfinden!
- robust ist,
reagiert angemessen auf Fehler!

Grösse von Betriebssystemen (Quellcode)

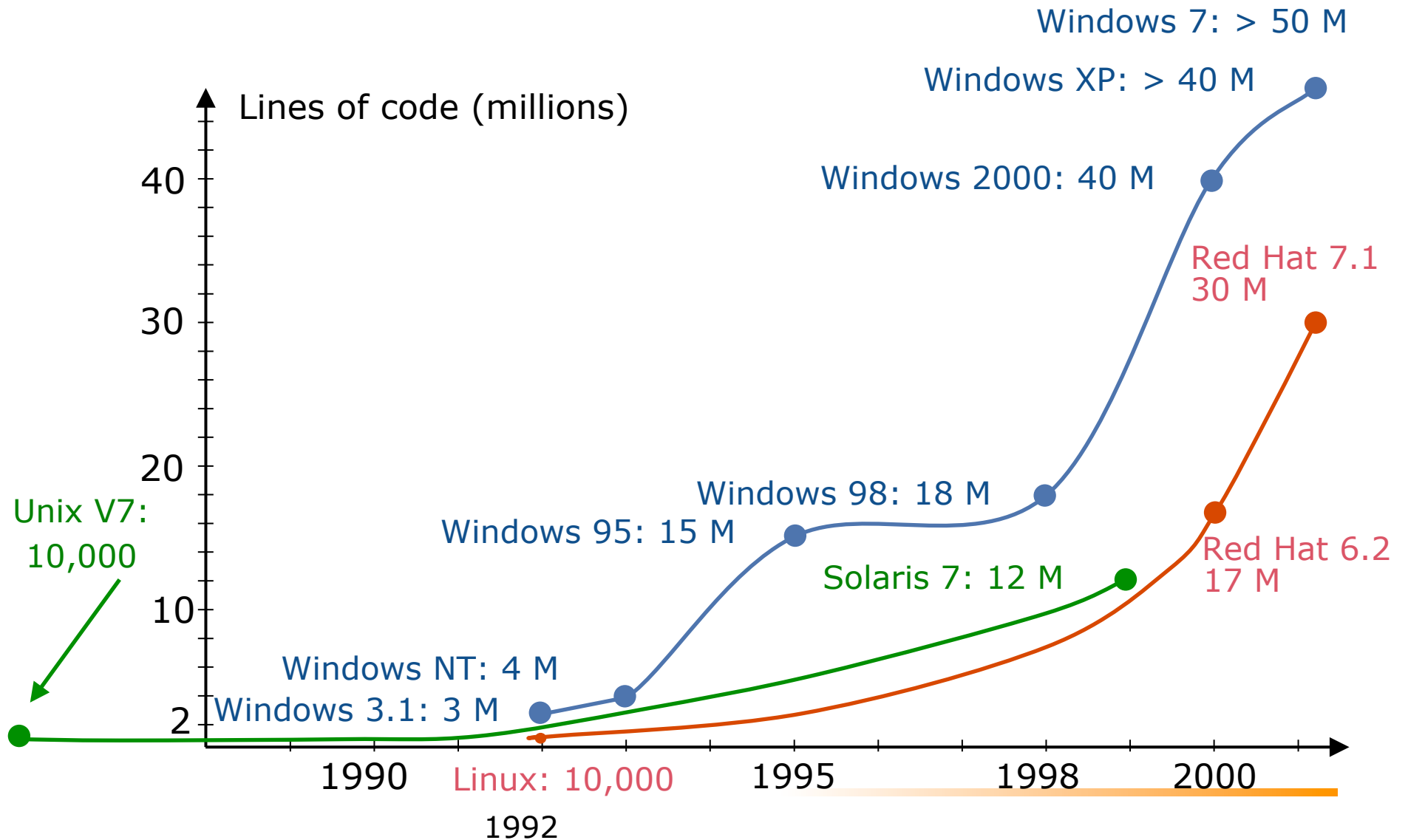

Software schreiben ist schwierig

- Umsetzen eines Problems in Anweisungen für die Maschine
- Verarbeiten der Informationen als Daten
- Berechnungen durchführen
- Spezifizieren, Codieren, Testen, Debuggen

Software schreiben macht Spass

Man designed und baut **eigene** Maschinen

Man kann **kreativ** sein und seine
Vorstellungskraft gebrauchen

Die Erfahrung des **Gefühls** wenn eines der
eigenen Programme läuft und funktioniert

Ausblick

- Konzepte, Algorithmen
- Modelle, Programme
- Java

FAQ - Frequently Asked Questions

- Fragen zum Informatik Studium
 - <http://www.ifi.uzh.ch/teaching/faq/>
- Fragen zu Studium, Organisation, UZH
 - <http://www.uzh.ch/studium/faq/>